

이 도면은 신우공조(주)의 지적 재산이므로 사전 허가 없이 유통하거나 복사할 수 없습니다.

작업표				
MODEL	A	B (보출구)	C	전산블록 치수
SFC-H13	780	720	1	480 x 830
SFC-H17	1,020	960	1	480 x 1,070
SFC-H21	1,020	960	1	480 x 1,070
SFC-H28	1,200	1,140	2	480 x 1,250
SFC-H31	1,200	1,140	2	480 x 1,250
SFC-H35	1,440	1,380	2	480 x 1,490

RevNo	Description	Mat'l	Q'ty	Remarks
01	WATER OUTLET	BS	1	PF 3/4"(20A)
02	AIR VENT	BS	1	PT 1/8"(수동)
03	WATER INLET	BS	1	PF 3/4"(20A)
04	DRAIN PAN	GI	1	-
05	AIR FILTER	염화비닐	1	수세식
06	MOTOR	ASS'Y	C	1φ 220V 60Hz
07	DRAIN CONNECTION	-	1	NIPPLE 1/2"(15A)
08	HEAT & COOLING COIL	CU-AL	1	3/8"xφ0.35(SLIT FIN 적용)
09	아티론	CU-AL	-	15t
10	스폰지	CU-AL	-	20t

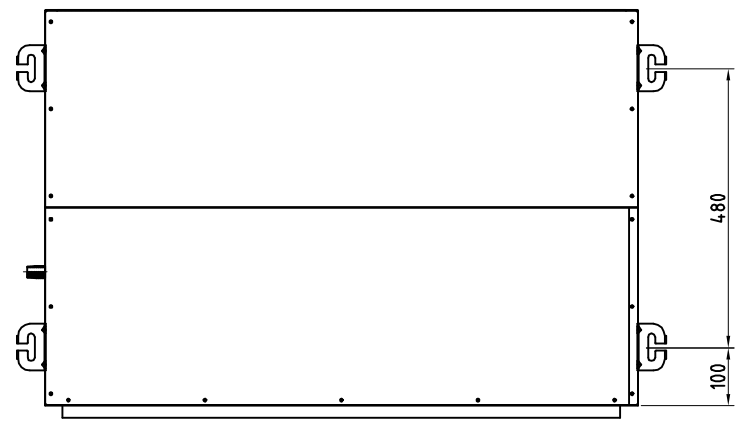

**NOTE**

- 본 도면은 SFC-H17(좌배관) 기준으로 작성됨.
- 배관자재 및 자동밸브 부착관계는 표시하지 않았음.
- 설치공사후 AIR FILTER는 완전히 청소후 운전하시고, 운전중에는 월1회 이상 청소하여 주십시오.
- FLEXIBLE TUBE ASS'Y 배관 연결시 노출되는 NIPPLE은 시공자의 별도 보온이 반드시 필요함. (겉보방지)
- STATIC, PRESSURE : 5mmAq
- 풍량 조절 S/W는 별도 납품되므로 현지에서 결선하십시오.
- FLEXIBLE TUBE ASS'Y는 별도 포장 공급됨. (500L x 2EA)



**설치시 주의사항**

- 공기흡입, 토출 면적을 필터 면적만큼 확보하여 주십시오
- 유니트는 필히 수평을 유지하여 주십시오
- 필터를 빼내어 청소 할 수 있는 공간을 확보하여 주십시오
- 점검 및 보수를 할 수 있는 공간을 확보하여 주십시오
- 배관측 방향에 점검구를 설치하십시오 (400mm X 400mm)

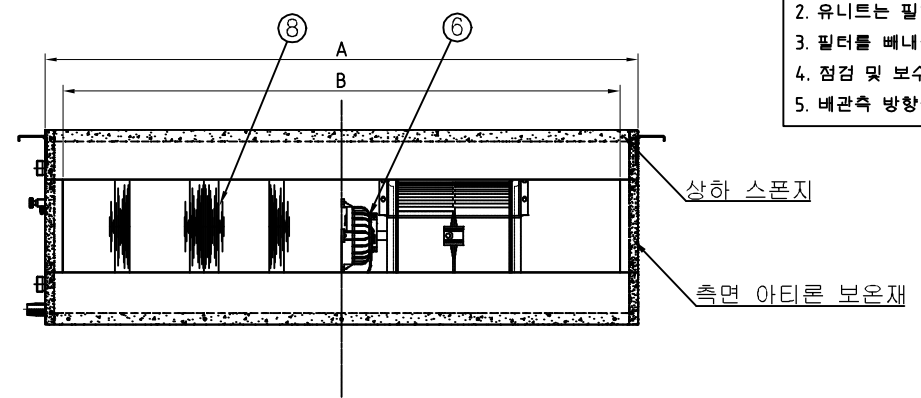
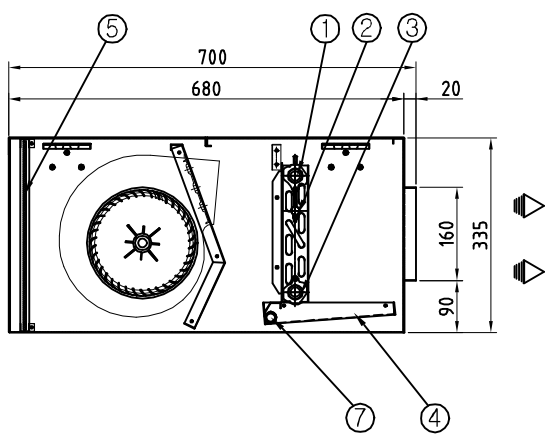

General Tolerances	
0 ~ 50	±0.1
50 ~ 400	±0.2
400 ~ 1000	±0.3
1000 ~ 3000	±0.5



± 1.5°



RevNo

RevNo	Description	Date	Signature
-	-	-	-

Designed by	Checked by	Approved by	Scale:	Name of Drawing :
-	-	-	N/S	고정압 천장매입형(H TYPE)
-	-	-	Unit	Project Title :
-	-	-	m/m	제품외형도
				Drawing No.
				File directory
				-

